

Arbeitsblatt

05.11.2019

Kostenlos auf dw-aufgaben.de

Aufgaben-Quickname: 4520

Aufgabe 1

Vervollständige das Schrägbild, indem Du die fehlenden Linien einzeichnest. Zeichne sichtbare Linien durchgehend, verdeckte Linien gestrichelt ein.

a) Körper: Ein Prisma

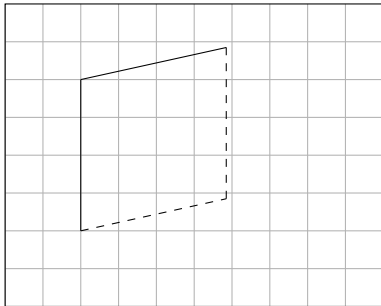

b) Körper: Ein Würfel

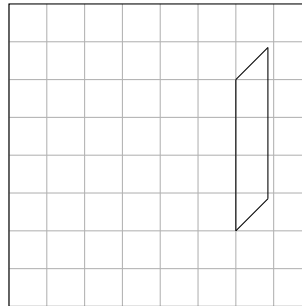

c) Körper: Ein Quader

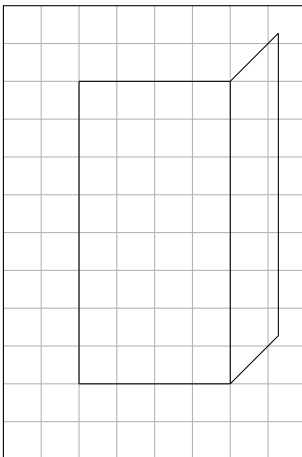

d) Körper: Eine Pyramide

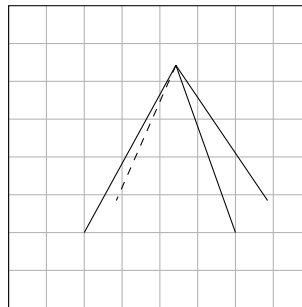

e) Körper: Ein Quader

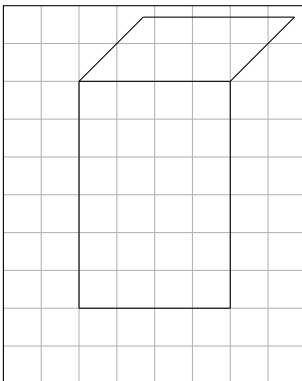

f) Körper: Ein Zylinder

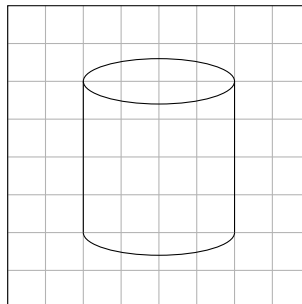

Aufgabe 2

Vervollständige das Schrägbild, indem Du die fehlenden Linien einzeichnest. Zeichne sichtbare Linien durchgehend, verdeckte Linien gestrichelt ein.

a) Körper: Eine Pyramide

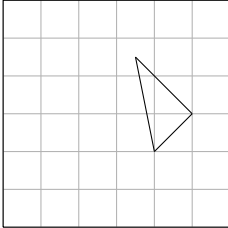

b) Körper: Ein Quader

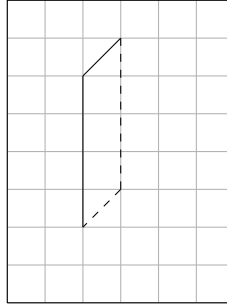

c) Körper: Ein Tetraeder

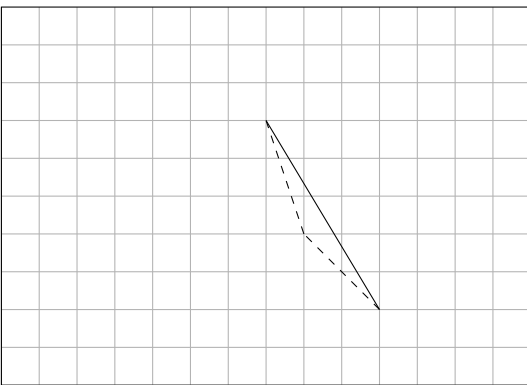

d) Körper: Ein Zylinder

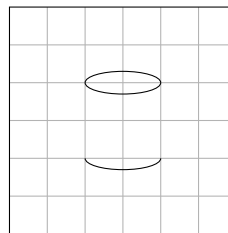

Aufgabe 3

Vervollständige das Schrägbild, indem Du die fehlenden Linien einzeichnest. Zeichne sichtbare Linien durchgehend, verdeckte Linien gestrichelt ein.

a) Körper: Ein Quader

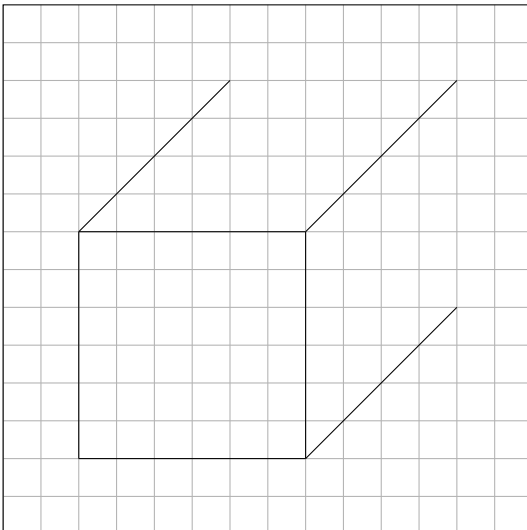

b) Körper: Ein Zylinder

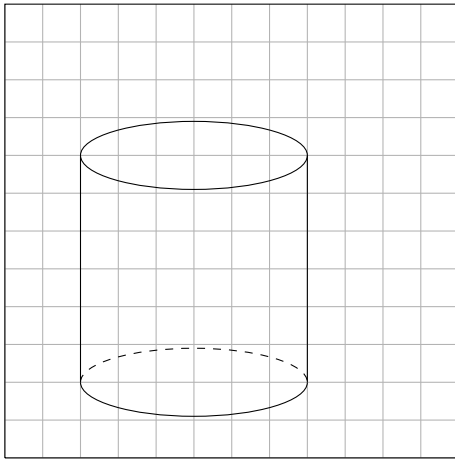

c) Körper: Ein Kegel

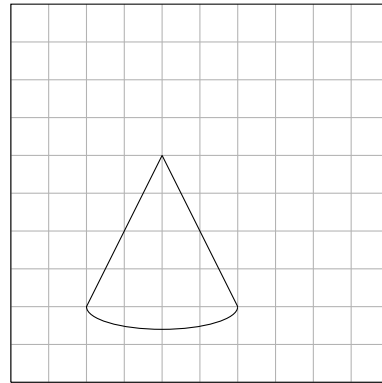

Aufgabe 4

Vervollständige das Schrägbild, indem Du die fehlenden Linien einzeichnest. Zeichne sichtbare Linien durchgehend, verdeckte Linien gestrichelt ein.

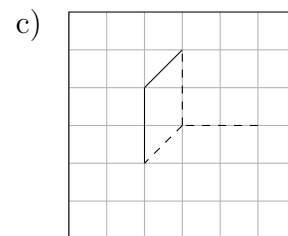
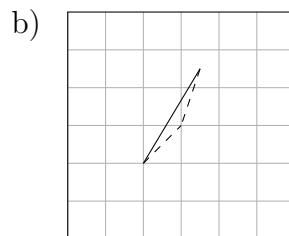
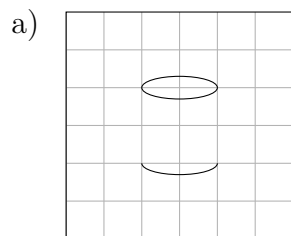

Viel Erfolg!